

СИДЕНЬЕ ЗАДНЕЕ АВТОМОБИЛЯ LADA 4x4 M – СНЯТИЕ/УСТАНОВКА

Работы выполнять в соответствии с "Межотраслевыми правилами по охране труда на автомобильном транспорте" ПОТ РМ-027-2003 г. и инструкций по охране труда для слесарей, действующих на предприятии.

1.1 Установить автомобиль на рабочий пост.



Рисунок 1 – Сиденье заднее:

1 – подголовник заднего сиденья; 2 – рукоятки привода замков спинки сиденья; 3 – спинка заднего сиденья; 4 – болт; 5 – подушка заднего сиденья; 6 – болт; 7 – облицовка петли; 8 – петля привода замка заднего сиденья.

1.2 Снять подголовник 1, рисунок 1, заднего сиденья.

1.3 Снять две облицовки 7 петель подушки заднего сиденья (отвертка плоская).

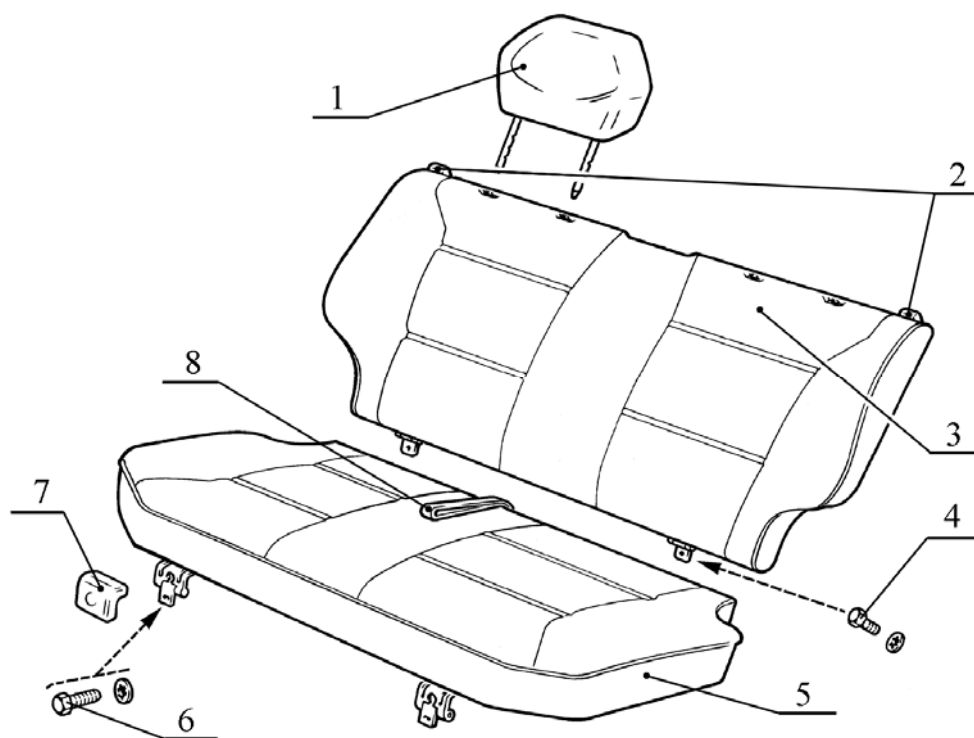
1.4 Отвернуть два болта 6 крепления петель к кузову, потянуть петлю 8 привода замка подушки заднего сиденья, снять подушку 5 (головка сменная 10, вороток).

1.5 Нажать на рукоятки 2 привода замков спинки, освободить спинку. Отвернуть два болта 4 крепления спинки заднего сиденья и снять спинку 3 (головка сменная 13, вороток).

1.6 Установить сиденье в порядке, обратном снятию.

Предъявить автомобиль ОТК. ОТК проверить автомобиль на соответствие требованиям ТУ 017207-255-00232934-2006 в объеме выполненных работ.

Дубликат					Разработ.	Беляева Т.Б.	15.07.09
Взам.					Проверил	Климов В.Е.	16.07.09
Подп.					Утвердил	Куликов А.В.	17.07.09
					Т.контр.	Христов П.Н.	17.07.09
					Н.контр.	Бюор В.С.	17.07.09
Изм.	Лист	№ документа	Подпись	Дата			